

CM 222CA

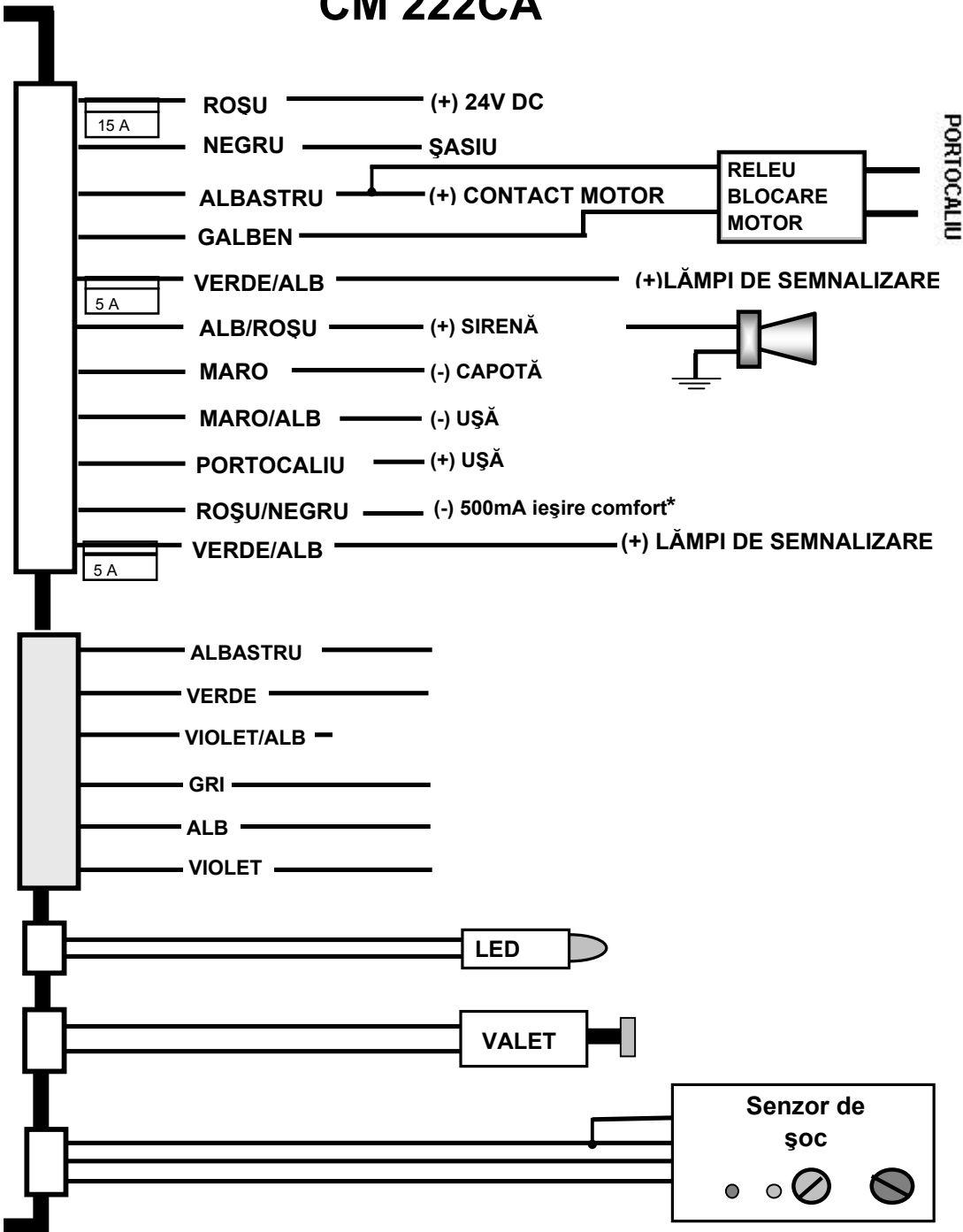

Pentru Comandă Negativă

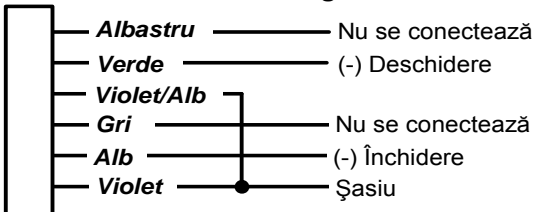

Pentru Comandă Pozitivă

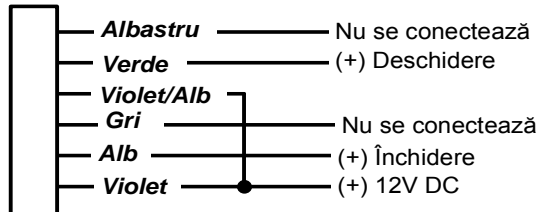

Pentru Comandă Directă Actuator

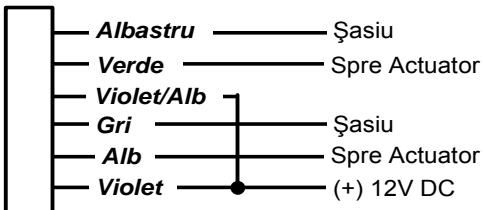

Pentru Comandă Compresor

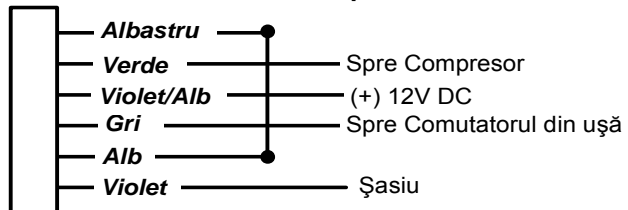

SETĂRI

Jumperii de setare se găsesc sub capacul aflat pe partea superioară a alarmei.

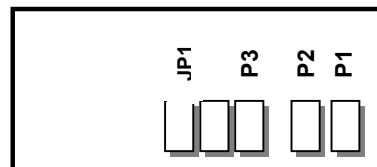

P1	închis deschis	armare pasivă funcție anulată
P2	închis deschis	activare instantanee a senzorilor activare temporizată a senzorilor
P3	închis deschis	se încuie ușile la pornirea motorului funcție anulată
JP1	închis deschis	funcție anulată închidere geamuri (comfort)
JP2	închis deschis	închidere centralizată electrică (0.5 sec) închidere centralizată pneumatică (4 sec)

După modificarea setărilor originale se va întrerupe alimentarea alarmei pentru câteva secunde

Memorarea telecomenzilor:

Se pune cheia de contact pe poziția CONTACT MOTOR și se apasă 6 secunde comutatorul de serviciu. La intrarea în modul de programare alarma va emite un șir de 5 semnale sonore scurte. După aceea se va apăsa câte un buton de la fiecare telecomandă, iar sirena va confirma memorările.

* Comută la (-) în primele 20 sec după armare. Se folosește la comanda ridicării automate a geamurilor electrice.