

KORISNICKO UPUTSTVO

Pročitajte pre upotrebe

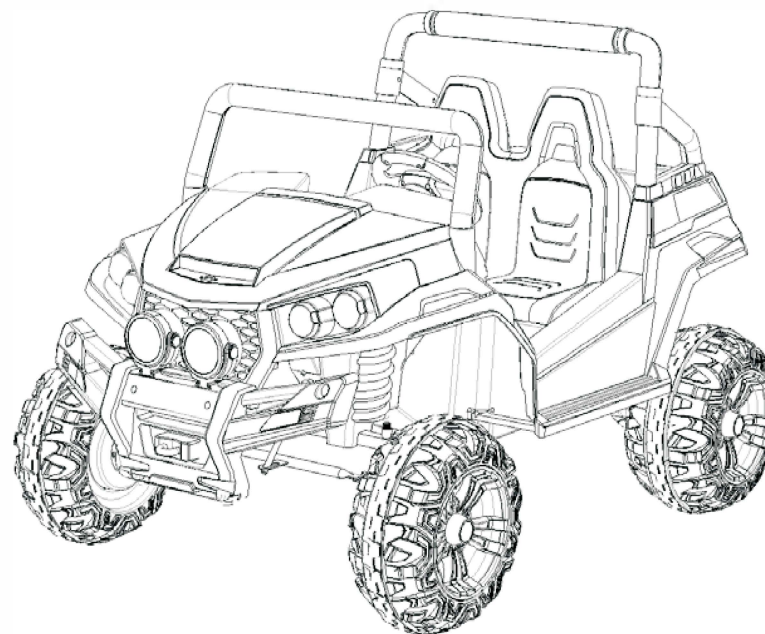

Proizvod se moze razlikovati od slike

Pakovanje drzite podalje od dece

1.Specification:

Motor	4 *45W	4 *45W
Battery	12V7AH*2	12V10AH*1
Charger	12V1500MA	12V1000MA
Speed	3km/hr	3-5km/hr

Suitable age : 37-96 months

Load Capacity: Under 30KGS

Size of car: 135×93×93CM

Power way: Charging type

Charge time : 8-12 hours

2.Packing list:

Number	Name	Quantity
1	Seat	1
2	Steering wheel	1
3	wheel	4
4	Wheel cap	4
5	wheel trim part	4
6	Front bumper	1
7	Rear axle	1
8	Rear drive motor	2
9	Rear handrail	1
10	Front handrail	1
11	Remote control	1
12	Punjac	1
13	K1juc	2
A	Ø12 sajbna	4-6
B	M10 matica	4-5
C	M5×37 masinski sraf	1
D	M5 matica	1
E	Ø4×10 sraf	8-9

- Pogledajte da li su svi delovi vozila na broju i da i su neosteceni.
- Povremeno podmazite delove kao sto su zupcanici .
- Vozilo uvek zasticite od vremenskih nepogoda. Cuvajte ga u zatvorenom prostoru.
- Vozilo drzite dalje od izvora toplote (sporet, grejalica itd.). Plasicni delovi se mogu istopiti.
- Vozilo punite posle svake upotrebe. Samo odrasla osoba moze puniti vozilo. Puniti akumulator najmanje jednom mesecno u periodima nekoriscenja.
- Nemojte koristiti mlaz vode pri pranju vozila. Ne perite vozilo sapunom i vodom. Nemojte voziti vozilo po kisi ili snegu. Voda ostecuje elektromotor i elektricne komponente.
- Vozilo cistite mekom i suvom krpom. Da biste povratili sjaj plastici koristite sredstva za tu namenu. Nemojte koristiti sredstva za ciscenje automobila.
- Ne vozite vozilo po pesku, zemljanim putevima ili sjlunku jer sve to moze ostetiti elektromotore i elektricne komponente. .
- Kada ne koristite vozilo ono mora biti ugaseno putem glavnog prekidaca i akumulator ne bi trebao biti povezan.

3. Dijagram delova

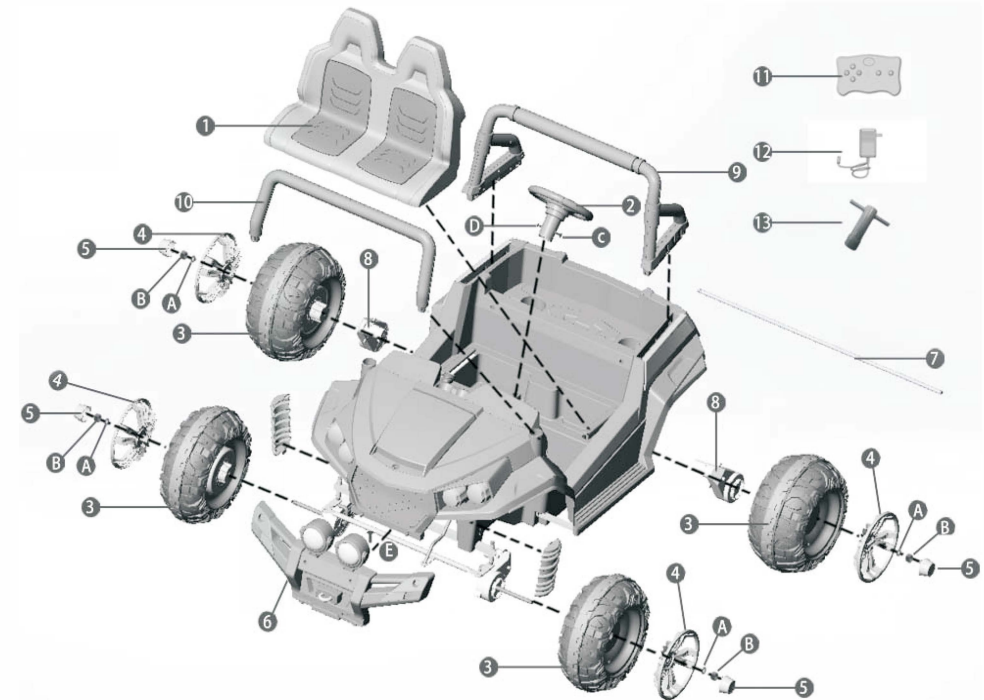

UPOZORENJE!

ZBOG BEZBEDNOSTI VASE DECE, PROCITAJTE OVO UPUTSTVO PRE SKLAPANJA I KORISCENJA.

- Opasnost od gusenja - Ovaj proizvod sadrzi male delove. Nije pogodan za decu mladju od 36 meseci. Drzite malu decu dalje od vozila dok ga sklapate.
- Uvek uklonite zastitni materijal i najlonske kese i odlozite ih propisno.

Potreban alat:



Srafciger



Kljuc

Vozilo se mora pogurati da bi krenulo	Labave buksne ili konektori	Proverite da li su buksne cvrsto zakacene na akumulator. Ako su zice na elektromotoru labave, kontaktirajte dobavljacka.
	Struja ne dolazi do elektromotora	Ukoliko struja ne dolazi do elektromotora vozilu je potrebna popravka. Kontaktirajte dobavljacka.
Glasna buka koja se cuje iz reduktora	Elektromotor ili zupcanici su ostedeni	Kontaktirajte dobavljacka.
Akumulator ne moze da se napuni	Buksne na akumulatoru su labave	Proverite da li su buksne cvrsto zakacene na akumulator
	Charger not plugged in	Check that the battery charge is plugged into a working wall outlet.
	Punjac ne radi	Kontaktirajte dobavljacka.
Punjac se greje prilikom punjenja	To je potpuno normalno i znaci da je punjac ispravan	

Detaljno proucite vodice pre nego sto pozovete dobavljacka. Ako ne mozete resiti vas problem molimo vas da pozovete dobavljacka.

10.0drzavanje

● Odgovornost je roditelja da provere ispravnost vozila pre voznje. Vozilo se mora stalno proveravati zbog svih potencijalno opasnih delova koji se nalaze u vozilu (akumulator,kablovi, srafovi itd.). Ukoliko postojneki problem on se mora otkloniti pre voznje.

4.Uputstvo za montiranje:

(A) Prednji branik i tockovi (2 reduktora)

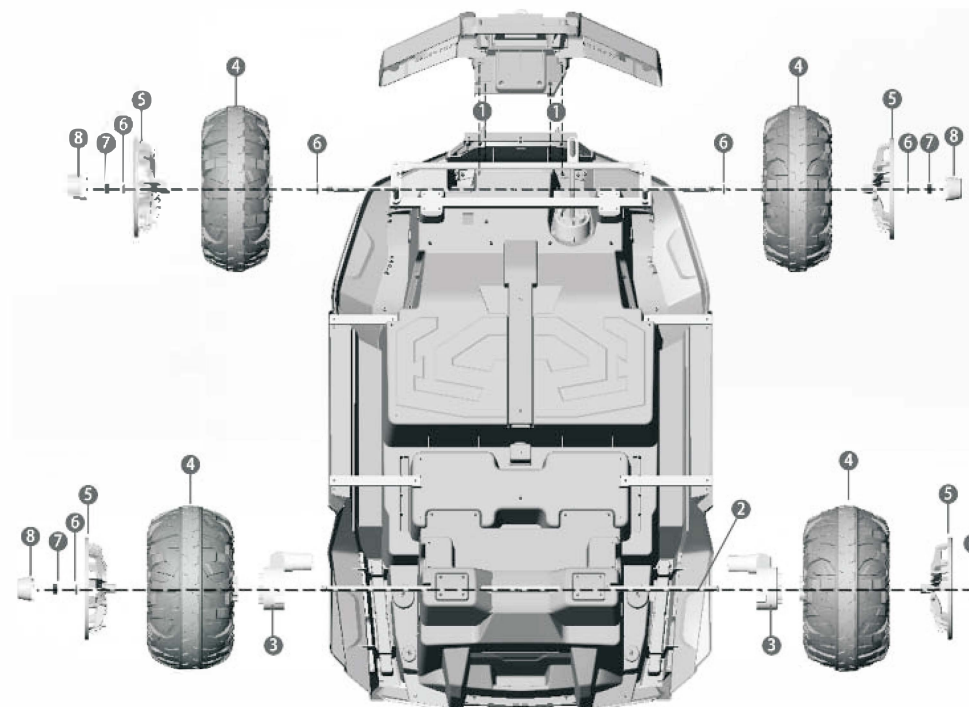

- 1) Postavite prednji branik na vozilo i pricvrstite ga koristeći $\varnothing 4 \times 10$ srafove.
- 2) Postavite zadnju osovinu na zadnji deo sasije.
- 3) Postavite reduktore na zadnju osovinu
- 4) Postavite $\varnothing 12$ sajbnе na obe strane prednje osovine a onda postavite prednje tockove. Postavite zadnje tockove na zadnju osovinu.
- 5) Postavite ratkapne na tockove.
- 6) Postavite $\varnothing 12$ sajbe na oba kraja svake osovine.
- 7) Postavite M10 matice na oba kraja svake osovine i stegnite ih kljucem.
- 8) Postavite poklopce ratkapne na sve tockove.

Napomena:

Negde je potrebno postaviti vise $\varnothing 10$ sajbni da tocak ne bi bio labav.

Odnesite akumulator kod firme koja ima licencu za odlaganje akumulatora sa olovnom kiselinom. Nemojte bacati akumulator u kantu ili kontejner zajedno sa vasim otpadom!

7. Postavite novi akumulator i povežite zice.
8. Postavite poklopac i drzac akumulatora.
9. Postavite sediste.

9.Vodic kroz moguće probleme

Problem	Moguć razlog	Resenje
Vozilo ne radi	Akumulator je prazan	Napunite akumulator Z
	Osigurac ne radi	Zamenite osigurac
	Buksne na akumulatoru su labave	Proverite da li su buksne cvrsto zakacene na . Iakumulator. Ako su zice na elektromotoru labave kontaktirajte dobavljacka.
	Akumulator je “mrtav”	Zamenite akumulator, kontaktirajte dobavljacka.
	El. komponente su ostecene	Kontaktirajete dobavljacka.
	Elektomotor je ostecen	Kontaktirajete dobavljacka.
Voznja ne traje dugo	Akumlator nije dovoljno napunjen	Proverite da li su buksne cvrsto prikacene na akumulator
	Akumulator je star	Zamenite akumulator, kontaktirajte dobavljacka.
Vozilo ide veoma sporo	Akumulator ne drzi struju	Zamenite akumulator, kontaktirajte dobavljacka.
	Akumulator je star	Zamenite akumulator, kontaktirajte dobavljacka.
	Vozilo je preoptereceno	Maksimalna nosovost vozila je 30 kilograma
	Vozilo je koriseceno u veoma teskim uslovima	Izbegavajte koriscenje u teskim uslovima. Vidi odeljak <Bezbednost>

(B) Prednji branik i tockovi (4 reduktora)

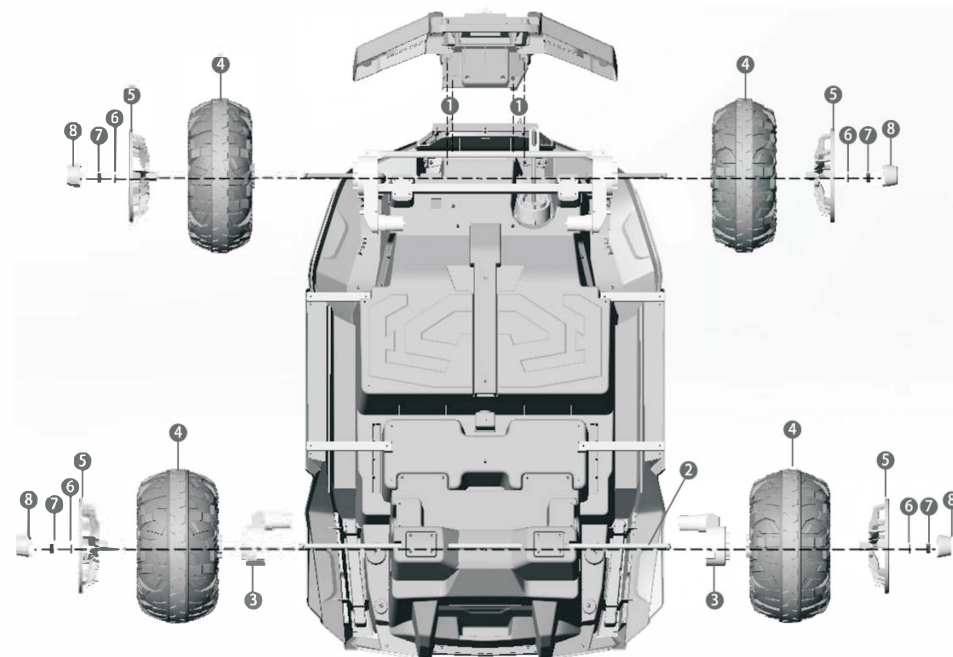

Uradite korake 1-3 / 5-8

4. Postavite Ø12 samo na zadnju osovinu. Postavite tockove na osovinu. (Tockovi moraju da se uklope u reduktor)

C: Namestanje sedista

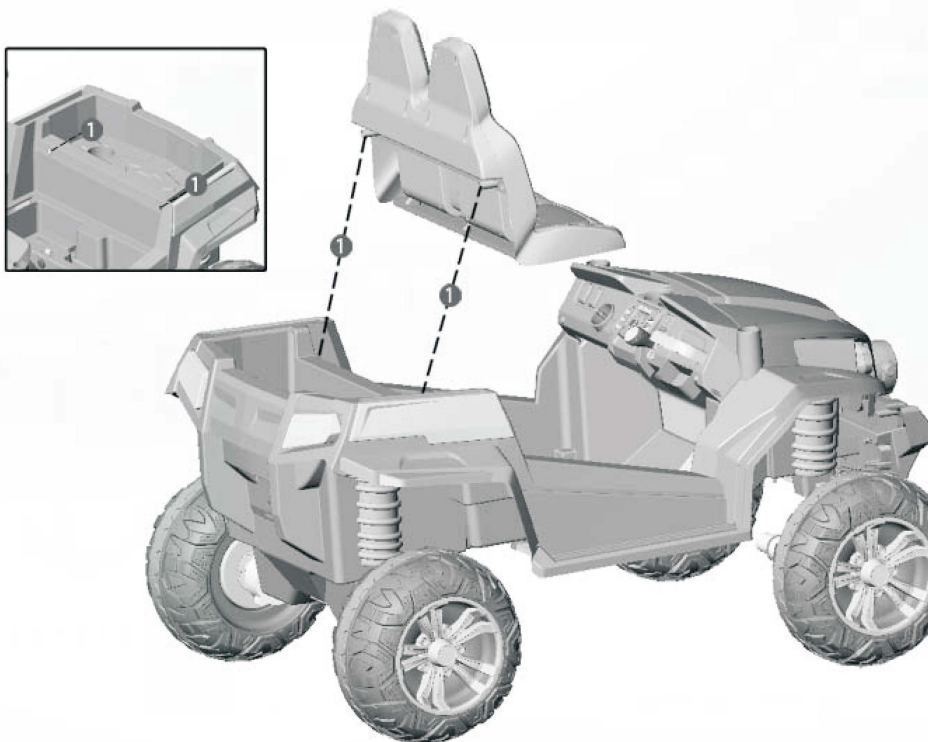

Namestite sediste na odgovarajuće mesto na sasiji.

sedista. Zamenite ga. Da biste izbegli pregorevanje pratite sledeca uputstva.

- Nemojte preopterećivati vozilo.
- Nemojte vozilom vući objekte.
- Nemojte voziti vozilo na strmim uzbrdicama.
- Nemojte zaglavljivati vozilo pa onda pritiskati papučicu za gas. To će preopteretiti elektromotore.
- Nemojte voziti vozilo po veoma vrućem vremenu, to će preopteretiti komponente
- Nemojte dozvoliti da akumulator ili električne komponente dodju u kontakt sa vodom.
- Nemojte pokušavati da prepravite instalacije. Možete stvoriti kratak spoj i preopteretiti osigurac.

Zamena akumulatora i odlaganje

Akumulator će vremenom izgubiti mogućnost da drži struju. U zavisnosti od stepena koriscenja i održavanja akumulator bi trebao da traje 1-3 godine. Pratite ovo uputstvo da biste zamenili akumulator i pravilno odložili stari:

1. Skinite sediste.
2. Skinite buksne sa akumulatora.
3. Uklonite držac akumulatora.
4. Uklonite poklopac akumulatora.
5. Pazljivo podignite akumulator.
 - Ukoliko je akumulator u veoma lošem stanju (curi) obavezno stavite zaštitne rukavice .
 - Nemojte vući akumulator za buksne ili kablove.
6. Vazno! Odgovorno reciklirajte akumulator. Akumulator sadrži olovnu kiselinu i mora biti odložen u skladu sa vazecim propisima. U većini država je nelegalno odložiti akumulator na javnim deponijama.

Nikada ne pokušavajte da podignete akumulator drzeci zice. Podignite ga pažljivo drzeci ga za kutiju. - Akumulator nikada ne puniti u vlnzim prostorijama

- **Akumulator sadrzi olovo i olovna jedinjenja. Uvek operite ruke nakon pipanja.**
 - Nikada ne otvarajte akumulator. Akumulator sadrzi olovnu kiselinu i druge toksične elemente.
 - Nikada ne otvarajte punjac. Izložene zice mogu dovesti do strujnog udara. Samo odrasle osobe mogu puniti akumulator. Nikada ne dozvolite deci da pipaju ili pune akumulator. Akumulator je težak i sadrzi olovnu kiselinu.
 - Ukoliko vadite akumulator pazite da vam ne ispadne. Može prouzrokovati povrede ili se može akumulator oštetiti.
 - Pre punjenja akumulatora proverite da akumulator ili punjac nisu oštećeni. Nikada ne puniti akumulator ako su on ili punjac oštećeni ili su zice ogoljene.
 - Nikada ne dozvolite da se akumulator potpuno isprazni. Puniti akumulator posle svake upotrebe ili jednom mesečno u periodima slabog koriscenja.
 - Nikada ne puniti akumulator naopako.
 - Akumulator uvek mora biti pričvršćen u vozilu. Nepricvršćen akumulator može napraviti štetu.
-
- Prilikom punjenja glavni prekidač mora biti na poziciji “OFF”.
 - Pre prve upotrebe puniti akumulator 4-6 sati. Nemojte puniti akumulator duže od 10 sati kako se punjac ne bi pregrejavao.
 - Kada se vozilo počne usporeno kretati napunite akumulator.
 - Posle svake upotrebe ili jednom mesečno puniti akumulator 8-12 sati. Akumulator nemojte nikada puniti duže od 20 sati.

8.Zamena akumulatora i osiguraca

Ako prekidač pregori, postoji rezervni u kutiji koja se nalazi ispod

D. Namestanje volana

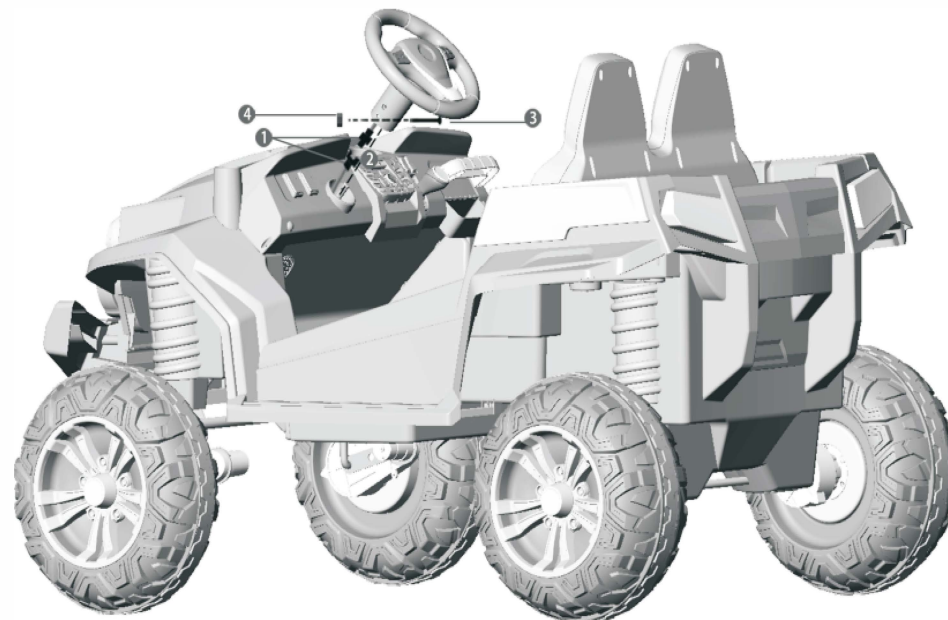

1. Ukopcajte konektor za muziku koji se nalazi na volani i konektor iz sasije.
2. Postavite volan na upravljacku sipku koristeći rupu koja se nalazi na sredini donjeg dela volana. Poravnajte rupu koja se nalazi na kraju ravnog dela upravljacke sipke i rupu za masinski sraf na volanu .
3. Gurnite M5×37 masinski sraf kroz rupu na volanu.
4. Stavite M5 maticu i zasrtajte sraf.

E: Postavljne rolbara i vetrobrana



1. Postavite rolbar na odgovarajuće mesto i ucvrstite ga.
2. Na isti način ucvrstite i vetrobran.



7.Punjenje akumulatora

SAMO ODRASLA OSOBA MOZE PUNITI AKUMULATOR!

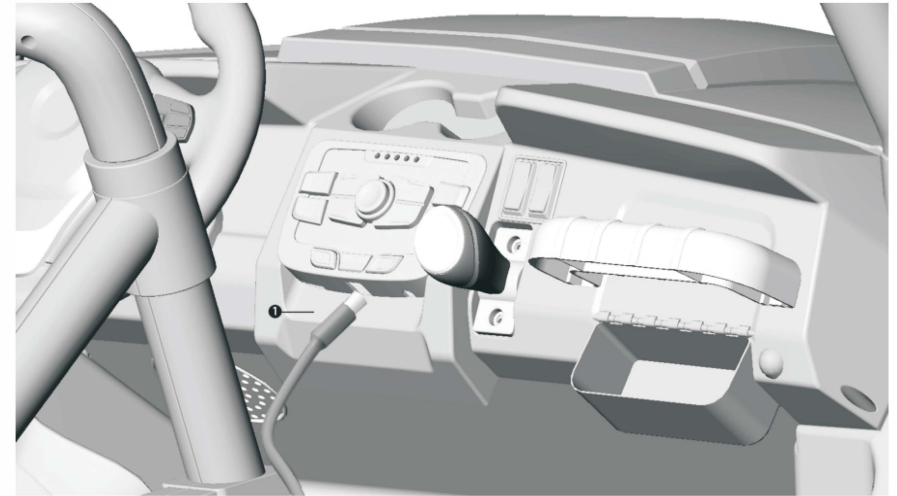
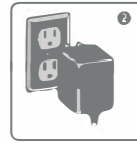

UPOZORENJE!

- **SPRECAVANJE POZARA I ELEKTRICNOG UDARA:**
 - Koristite samo punjac i akumulator koji ste dobili u vozilu. Nikada ne menjajte akumulator ili punjac drugom vrstom. Koriscenje drugacijih punjaca ili akumulatora moze izazvati pozar.
 - Ne koristite punjac da napunite neki drugi proizvod.
 - Nikada ne prepravljajte elektricne sisteme u vozilu. Nestrucno prepravljanje moze izazvati pozar ili strujni udar.
 - Nikada ne spajajte terminale na akumulatoru direktno. Mozete izazvati pozar
 - Pazite da akumulator i elektricne komponente ne dodju u dodir sa tecnostima.
 - Eksplozivni gasovi se oslobadjaju prilikom punjenja. Nemojte puniti vozilo blizu izvora toplote. Puniti vozilo u prostorijama koje se provetravaju

6. Bezbednost

Upozorenje!

SPRECAVANJE TESKIH POVREDA:

- **NIKADA NE OSTAVLJAJTE DETE BEZ NADZORA** *Always keep child in view when child is in vehicle*
- Ovu igračku treba **pazljivo koristiti** jer uvek postoji rizik od prevrtanja ili li sudara. *Always use toy carefully as there is always a risk of tipping or collision causing injury to the user or third parties.*
- Deca bi uvek **trebala nositi zaštitnu opremu**.
- **Vozilo ne koristiti na auto-putevima, blizu automobila, blizu strmih uzbrdica ili nizbrdica, bazena ili bilo kojih drugih vodenih površina.** *Do not use toy on motorways, near cars, near steep slopes, hills or near any other water surfaces.*
- **Prilikom upravljanja deca moraju biti obučena.**
- **Dete uvek mora sedeti u sedistu.**
- **Vozilo se ne sme koristiti u saobraćaju.**
- Ova igračka nije pogodna za decu mlađu od 36 meseci zbog svoje maksimalne brzine. **Maksimalno opterećenje je 30 kilograma.** *Not suitable for children under 36 months due to its maximum speed. Maximum load is 30 kilograms.*
- Ova igračka nema kocsnicu.

Pravila sigurne voznje

- Ova igračka se mora koristiti u sigurnim prostorima:
- Vozilo ne koristiti na auto-putevima, blizu automobila, blizu strmih uzbrdica ili nizbrdica, bazena ili bilo kojih drugih vodenih površina; Voziti vozilo isključivo po ravnim površinama i u bezbednom okruženju npr. u kući, dvoristu ili prostoru namenjenom za igranje dece (igralista).
- Nikada ne voziti po mraku. Zbog smanjene vidljivosti dete može naleteti na prepreku i povrediti se. Uvek voziti po danu ili u dobro osvetljenom prostoru.
- Zabranjeno je menjati strujno kolo ili dodavati električne komponente.
- Periodično proveravajte konektore i zice u vozilu.
- Ne dozvolite nijednom detetu da bude blizu vozila kada je vozilo u pokretu.

F: Povezivanje na akumulator



1. Otvorite haubu kako biste pristupili akumulatoru.

2. Povežite konektor na terminal na akumulatoru vodeći računa o polovima.

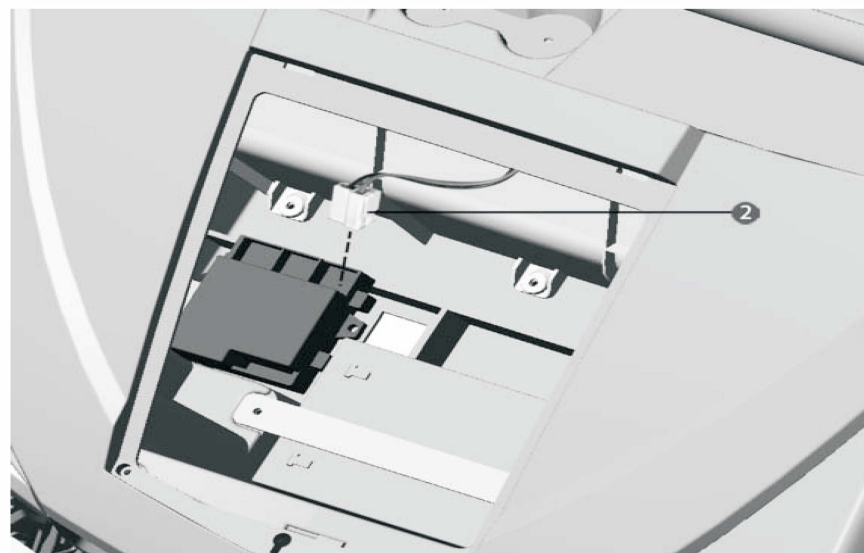

G: Funkcije na komandnoj tabli

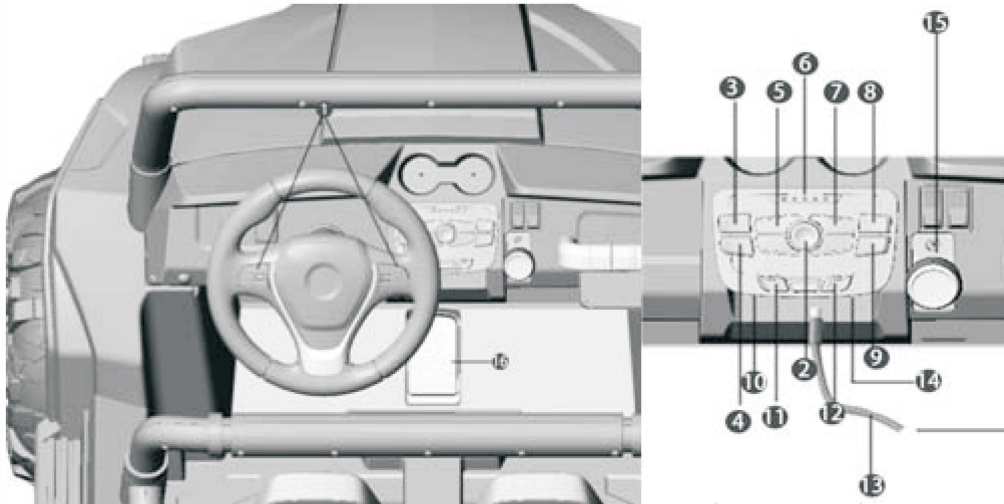

1. Dugme za muziku: Pritisnite da biste pustili muziku.
- 2 Glavni prekidač : Pali i gasi vozilo.
- 3 Dugme za menjanje pesme, zadržite ga da biste pojačali muziku.
- 4 Dugme za menjanje pesme, zadržite ga da biste stisali muziku.
- 5 Stop dugme: Gasi muziku.
- 6 Indikator stanja akumulatora: Pokazuje napunjenost akumulatora.
- 7 Dugme za muziku: Pritisnite da biste pustili muziku.
8. Bluetooth zvucnik: Povežite mobilni telefon i vozilo (samo na određenim modelima).

Muzika

- 9 FM: Radio.
- 10 Mp3 slot.
- 11 Nema funkciju.
- 12 Dugme koje pali i gasi svetla.
- 13 Uticnica za punjenje.
- 14 TF Slot.
15. Menjac: Nema smer kretanja.
16. Papucica za gas: Pritisnite da biste pokrenuli vozilo.

5. 2.4G Daljinski upravljac

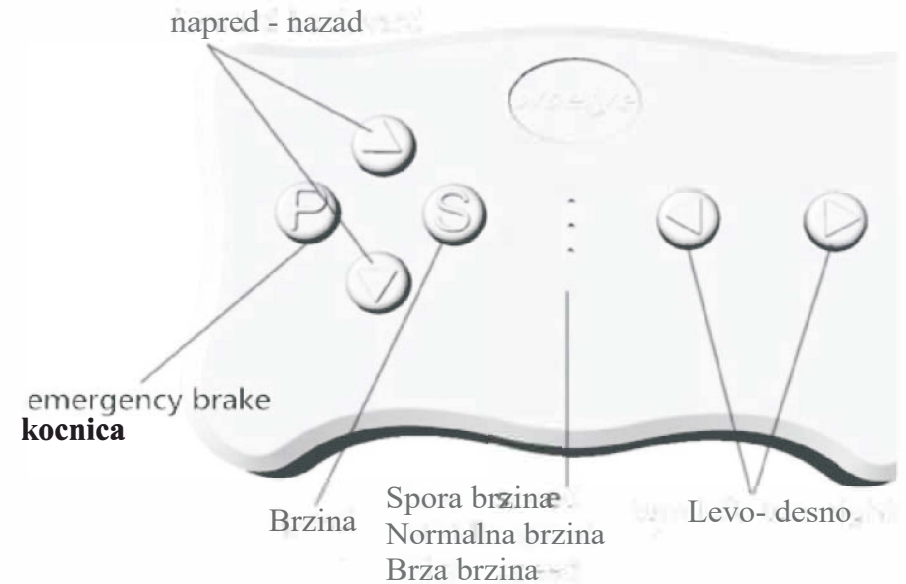

Ovaj daljinski upravljac ima prednost nad noznom papaucicom.

Napomena:

Daljinski koristi 2 AAA(1.5V) baterije (Nisu deo seta).

Samo odrasla osoba moze upravljati daljinskim upravljacem.

Pre prve upotrebe (i svaki put kada se menjaju baterije) potrebno je povezati daljinski upravljac i vozilo.

- Postavite baterije u daljinski upravljac.
- Pritisnite i zadržite dugme za povezivanje for 2~4 (svetlo na daljinskom ce poceti da treperi)
- Upalite vozilo koristeći glavni prekidač. Svetlo na daljinskom ce onda poceti ga gori neprekidno. To znaci da je povezivanje uspelo
- Ukoliko svetlo na daljinskom i dalje treperi to znaci da povezivanje nije uspelo i trebalo bi ponoviti ceo proces.
- Ukoliko ne koristite daljinski upravljac 10 sekundi on ce se sam ugasiti.
- Opis komandi: 6 napred, V nazad, < levo, > desno
S: brzina , P: kocnica, Pritisnite jednom i vozilo ce stati, pritinete jos jednom da bi vozilo moglo da krene