

Auto na baterije 12V, R/C

Molimo Vas da pre montiranja procitate ovo uputstvo da kraja. Za sva eventualne nedoumice, procitajte Korisnicko uputstvo za vozila (www.aristom.rs), i pridrzavajte se uputstva koja su data u vezi sa baterijom i koja se ticu bezbednosti malih vozaca. Ukoliko niste uspeli da namontirate auto, kontaktirajte nas na servis@aristom.rs ili na 060/552-4120 ili 018/222-744. Hvala! Video montaza na www.aristom.rs, sifra modela 229.

Baterija	6V7Ahx1	6V10Ahx1	6V7Ahx2
Punjac	6V1000mA	6V1000mA	12V1000mA
Za uzrast	37-96 mes.	Maks.opterecenje	Do 25kg
Brzina	3-5km/h	Dimenzije	117x74x59cm
Pogon	Punjive baterije	Vreme punjenja	8-12h



Spisak delova

sediste	1kom.	punjac	1kom.	upravljac	1kom.	karoserija	1kom.
retrovizor	2kom.	tockovi	3+1 / 2+2	motor	1/ 2	Upr.tocak	1/ 2
reduktor	1/ 2	sajbne	8/ 6 kom.	matice	4kom.	sipka	1kom.
Pl.umetak	3/ 2	Sraf	1kom.	srafovi	40kom.	Dalj.upravljac	1kom.
spaner	2kom.	splenta	2kom.	srafovi	25kom.	Sajbne	2-3kom.
ratkapne	4kom.	pl.zastita	1/ 2 kom.	srafovi	4kom.		

*boldiran tekst se odnosi na model sa 2x6V

*Vozilo montira iskljucivo odrasla osoba.

*Oprez! U paketu je mnogo sitnih delova, srafova i dr. Drzite ih van domasaja dece.

*Uklonite sve zastitne delove, kese i sl. pre nego sto ocnete da montirate.

*Prekidac je na poziciji "off" kada se vozilo montira

*Pre prve upotrebe, potrebno je bateriju puniti 6-8h

*Alat potreban za montiranje



SRAFCIGER, nije deo seta



KLESTA, nisu deo seta



Spaner, deo seta

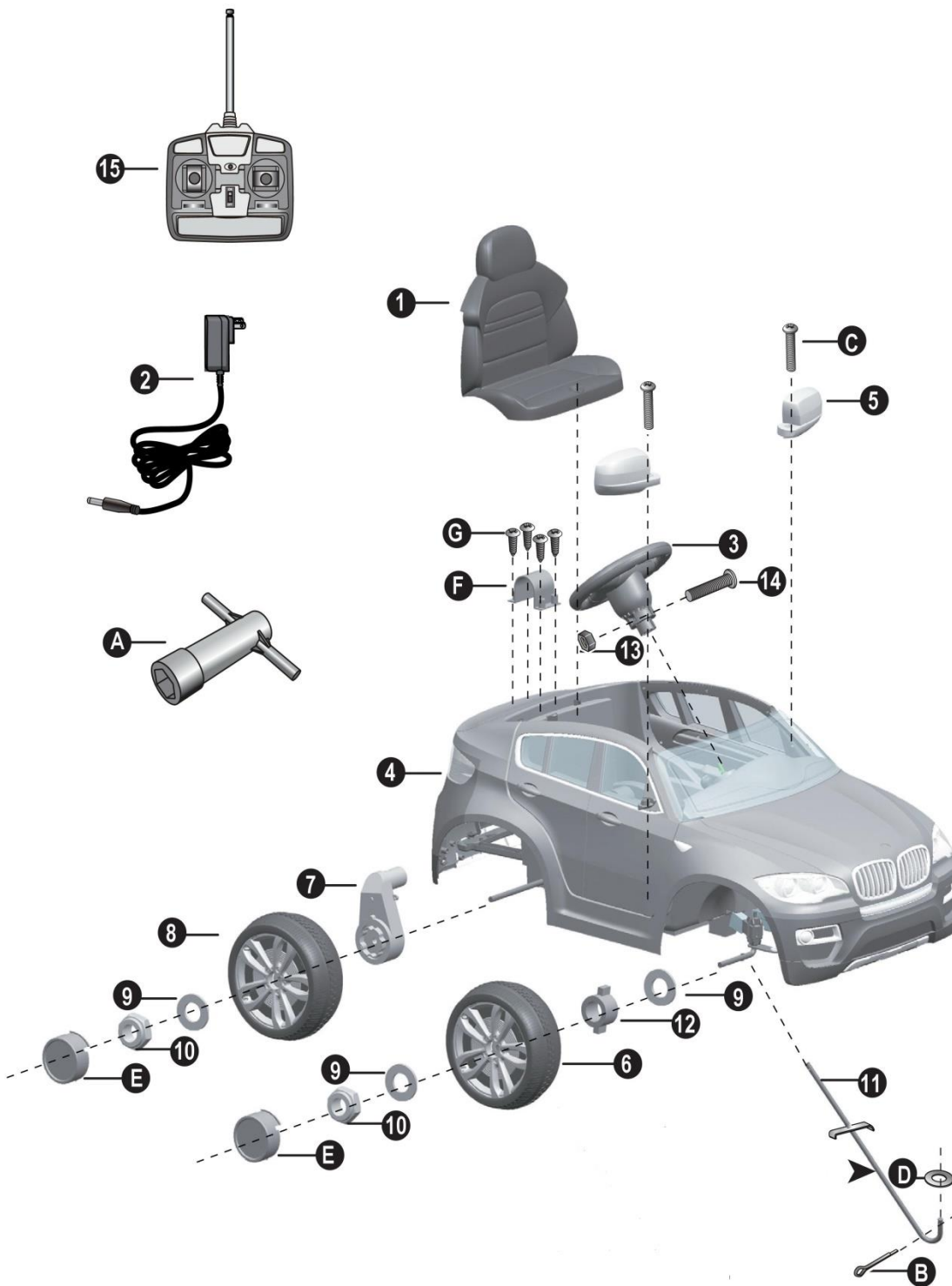

Montiranje , korak po korak, slikovni prikazi:

1.Okrenite karoseriju naopako i zasrafite plasticno ojacanje na zadnjem delu.Ponovite to isto i sa druge strane.Proverite da li ste dobro zasrafili.

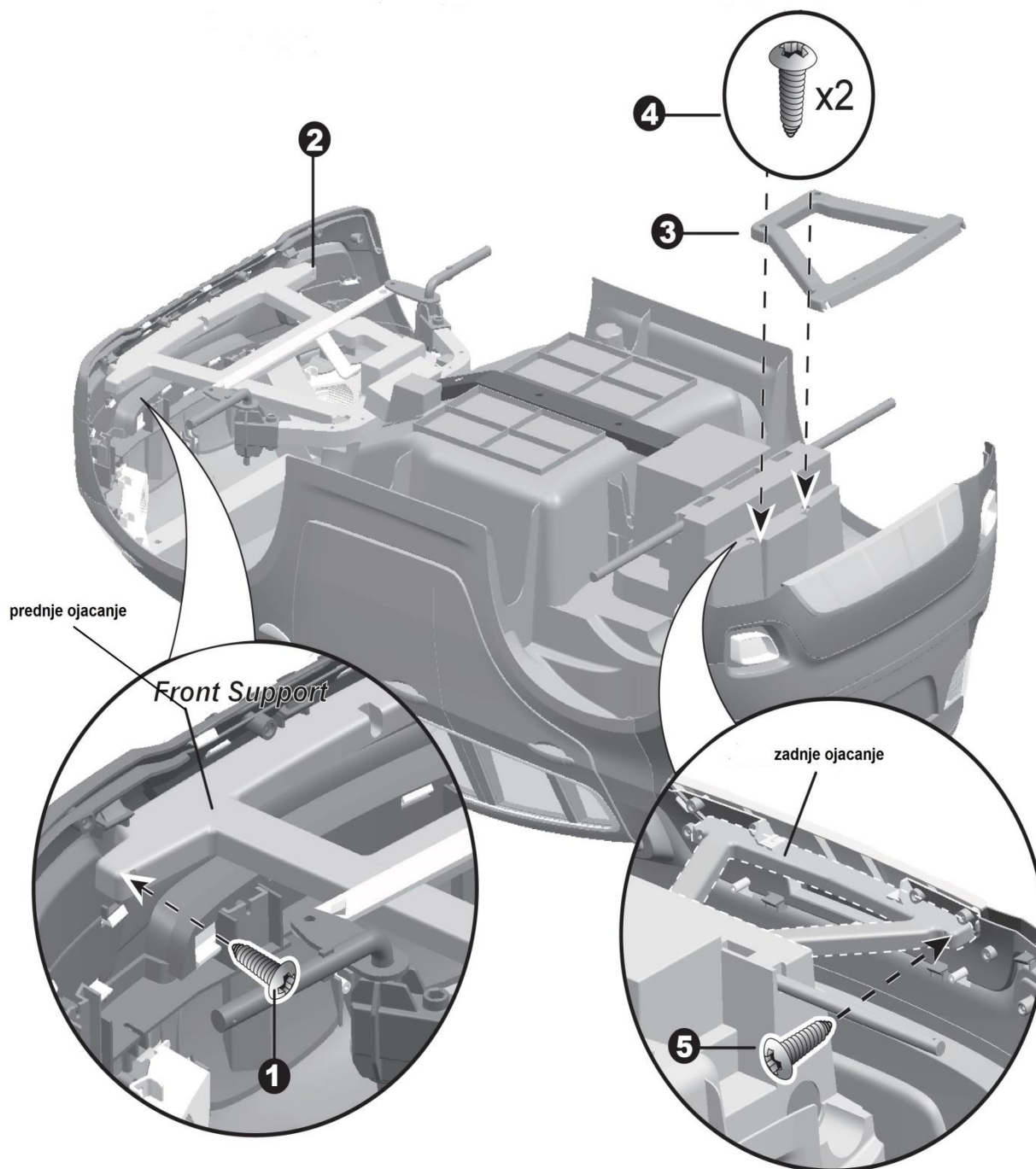

Uputstvo za montiranje – Auto za decu na baterije | 2017.

Sledite slike ispod, pazite na redosled delova i namontirajte tockove.

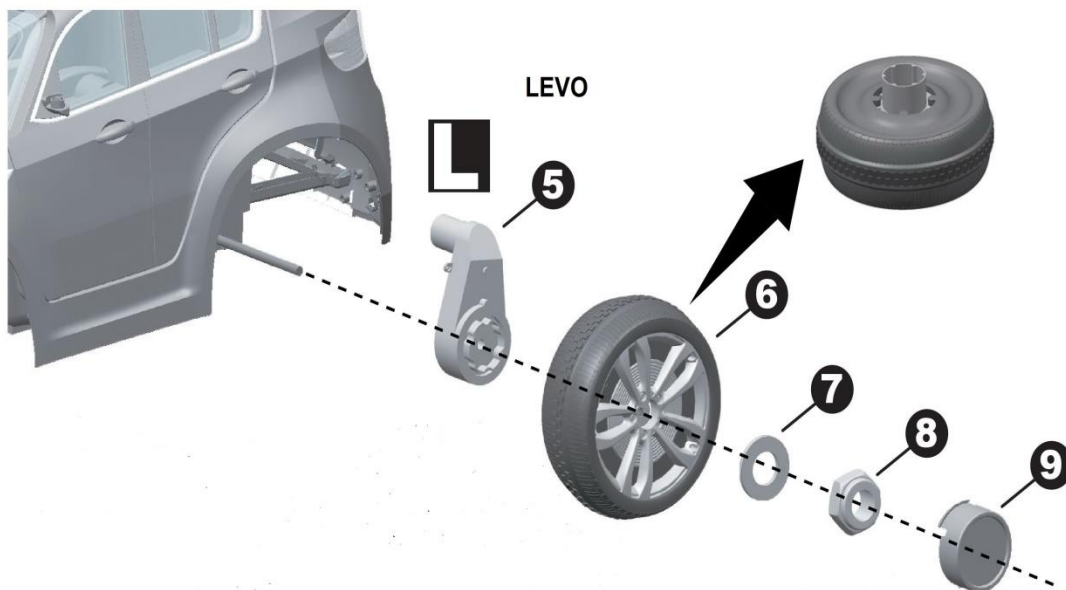
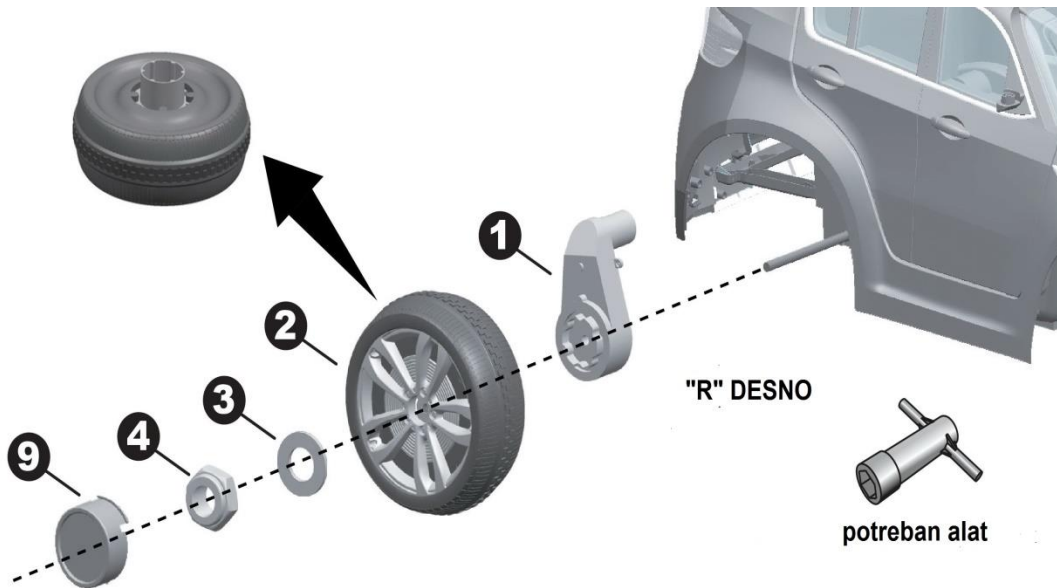

Montiranje prednjih točkova:

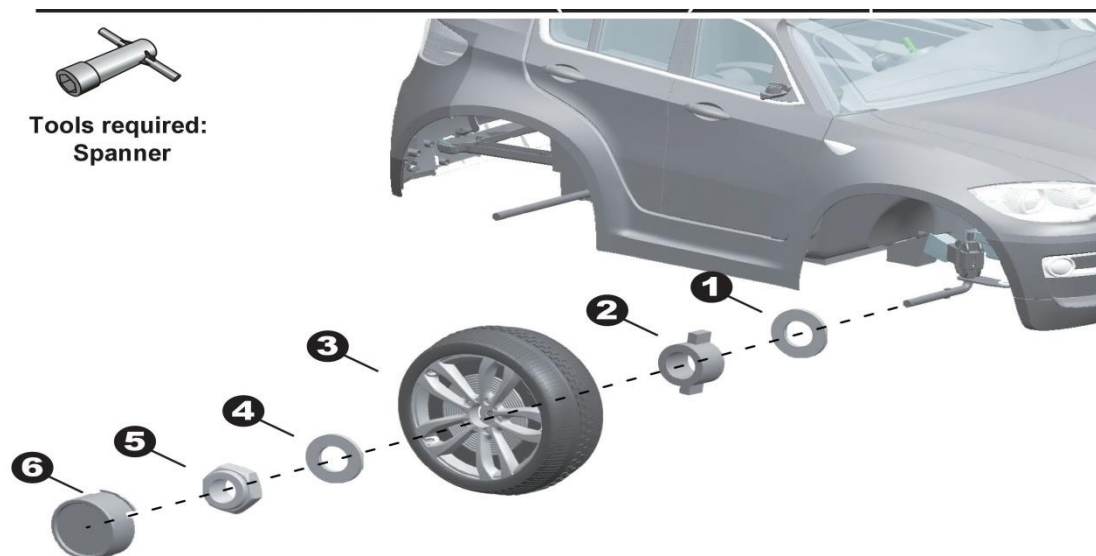

Nakon montiranja bilo kog tocka, molimo vas proverite prazninu izmedju tocka i navoja. Ako je praznina velika, molimo vas da dodate nekoliko sajbnji, ali vodite racuna da tocak moze da se slobodno okrece. Ukoliko se tocak tesko okrece, smanjite broj sajbnica.

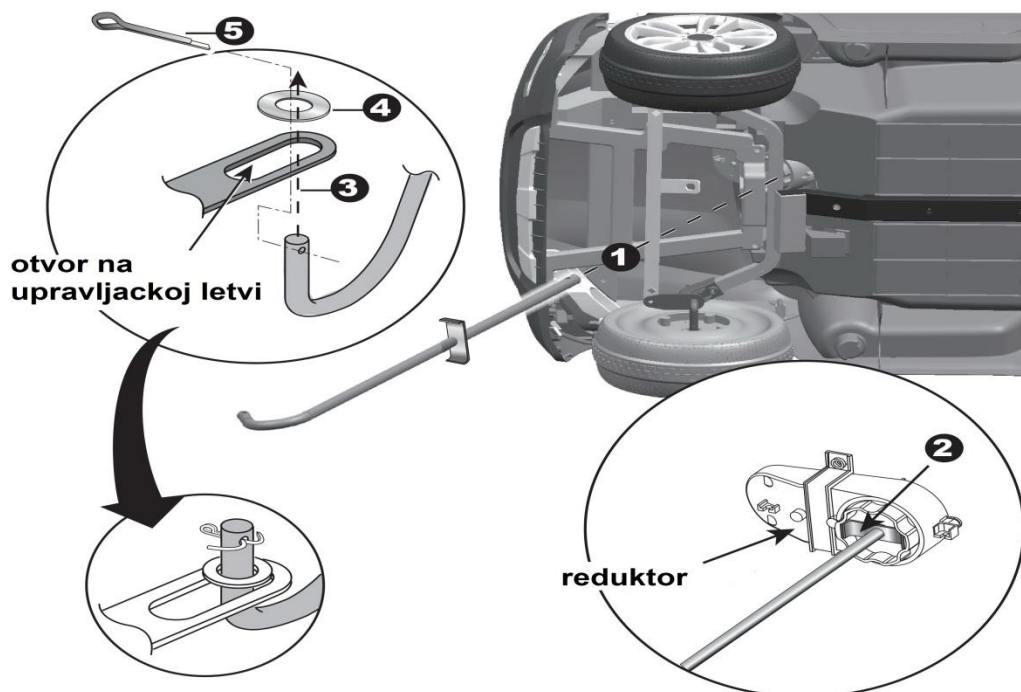

Namontirajte upravljacku letvu, kao na slici desno.

Uputstvo za montiranje – Auto za decu na baterije | 2017.

Povezite bateriju:

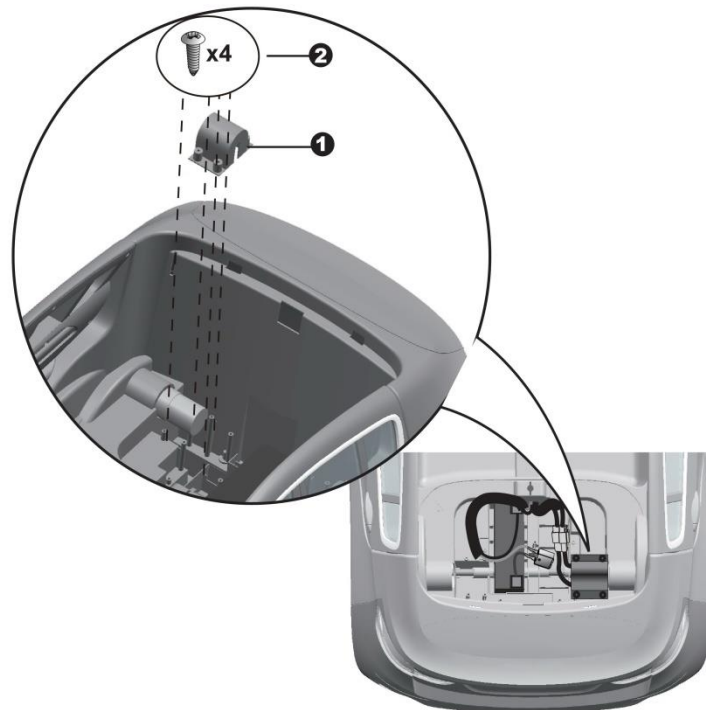
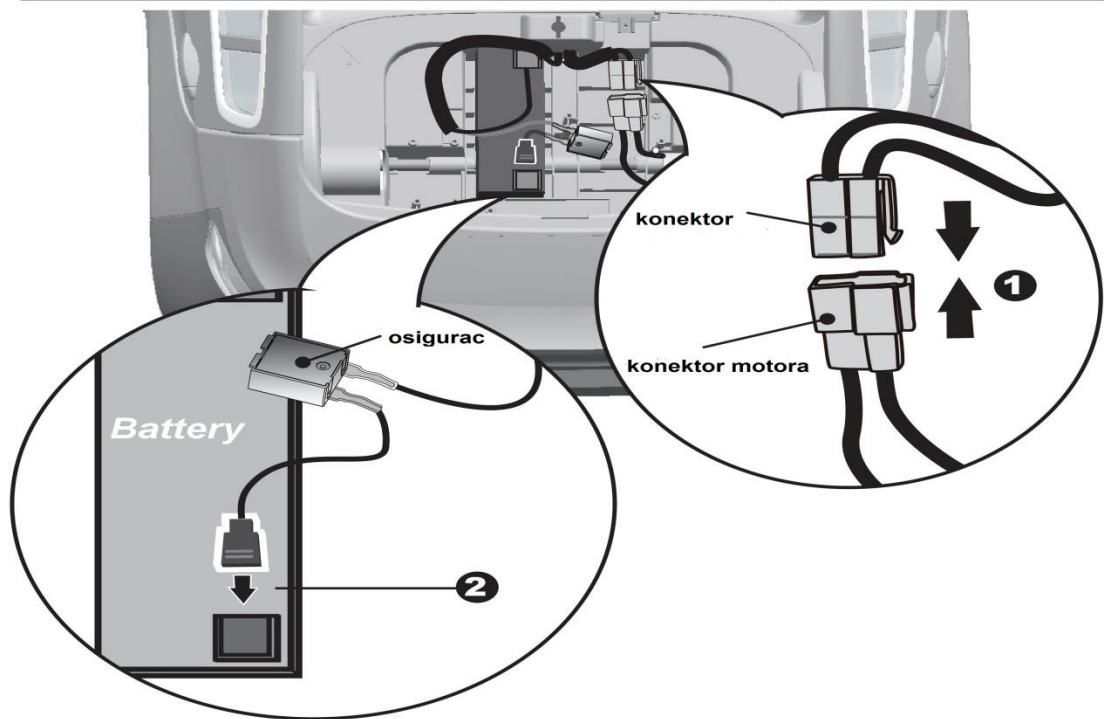

Zasrafite plasticnu zastitu za motore:

Nakon toga postavite sediste i zasrafite:

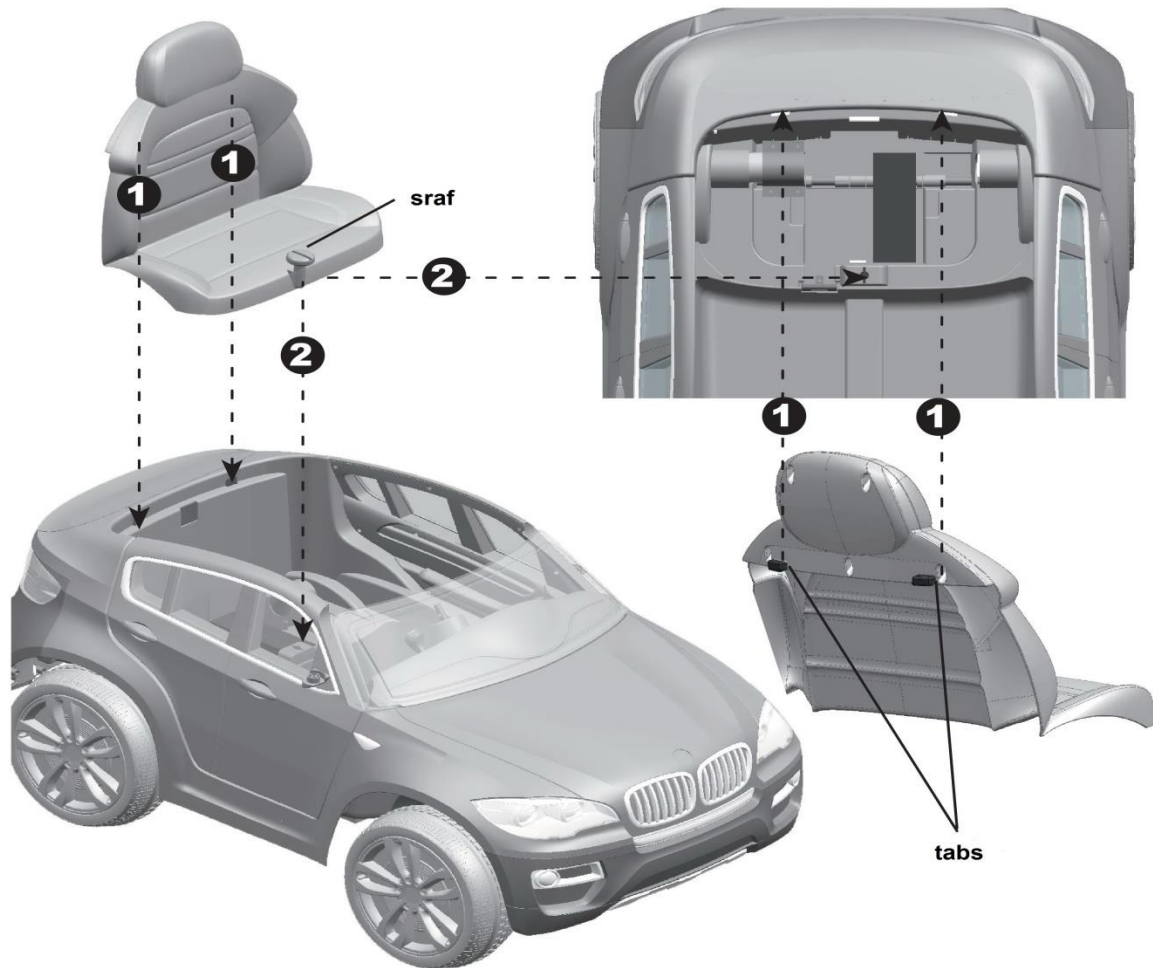

Pre montiranja volana stavite baterije tipa AA na mestu kao na slici ispod /baterije nisu deo seta/:

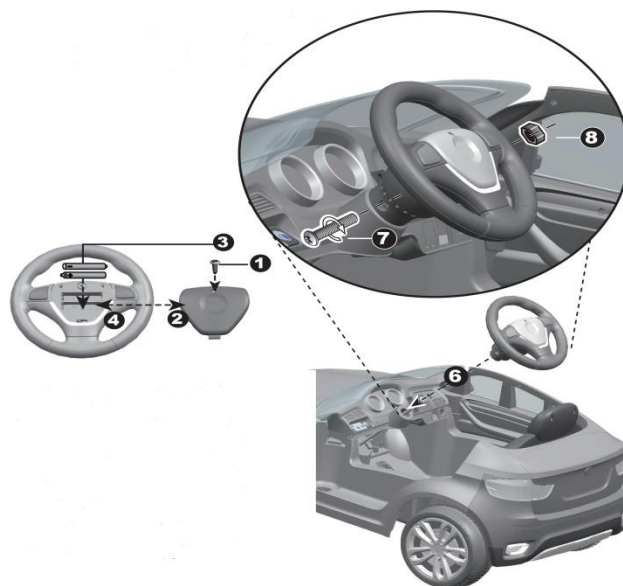

Postavite retrovizore i uklonite zaštitnu membranu radi bojeg efekta:

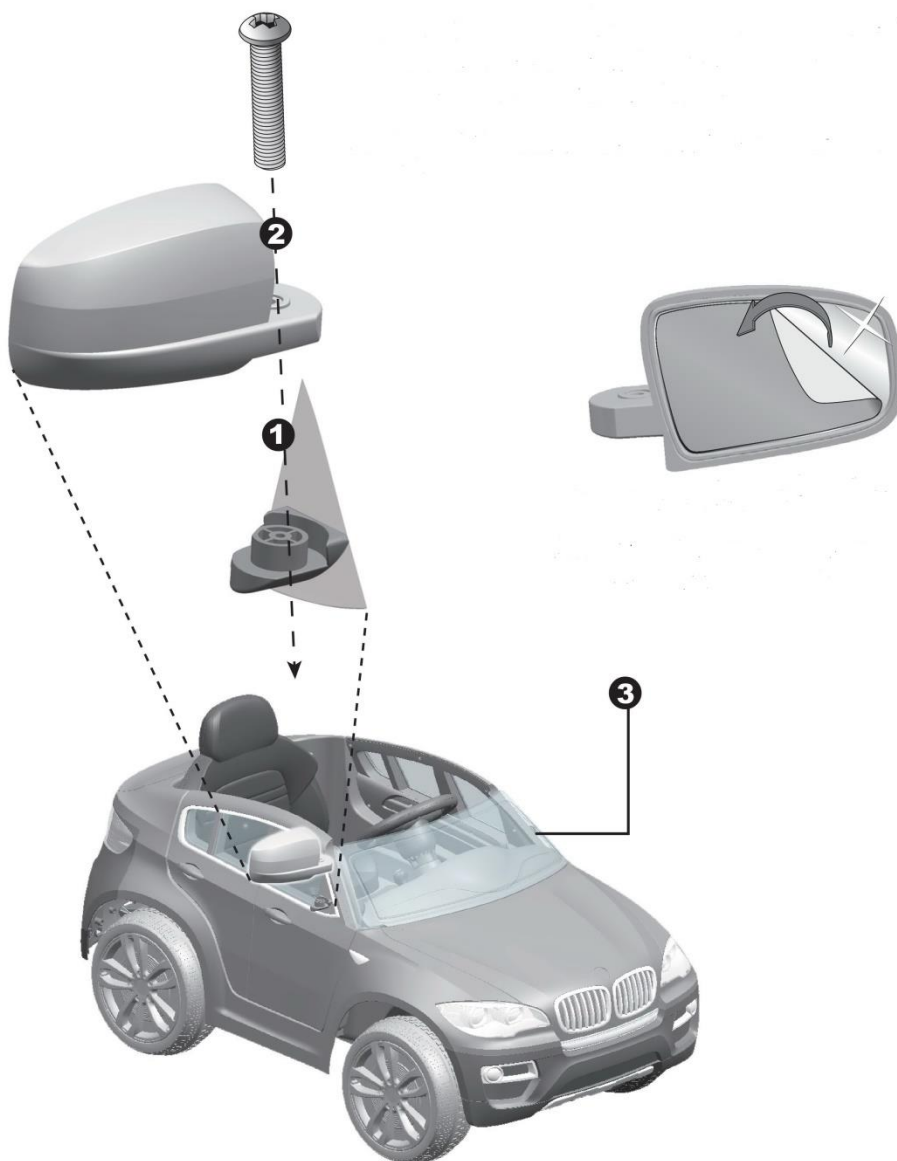

Punjenje baterije

- Baterija se nalazi ispod sedišta.
- Baterija dolazi prazna ili vrlo malo napunjena. Ukoliko dodje napunjena neka dete vozi vozilo dok se potpuno ne isprazni pre prvog punjenja.
- Pre prvog korišćenja, ukoliko je baterija potpuno prazna, bateriju morate puniti 8-10 sati. Nikada nemojte bateriju puniti više od 20 sati neprekidno jer može doći do oštećenja.

- Kada vozilo počne da ide sporije dopunite bateriju.
- Posle prvog pražnjenja baterije svaki sledeći put se puni 8-12 sati, a nikada duže od 20 sati.

Punjenje baterije obavlja odrasla osoba. Nikada nemojte dozvoliti detetu da puni bateriju ili da vam pomaže. Izbegnite svaki mogući kontakt deteta sa vozilom čija se baterija puni.

Kontrolna table, raspored i funkcija prekidača:

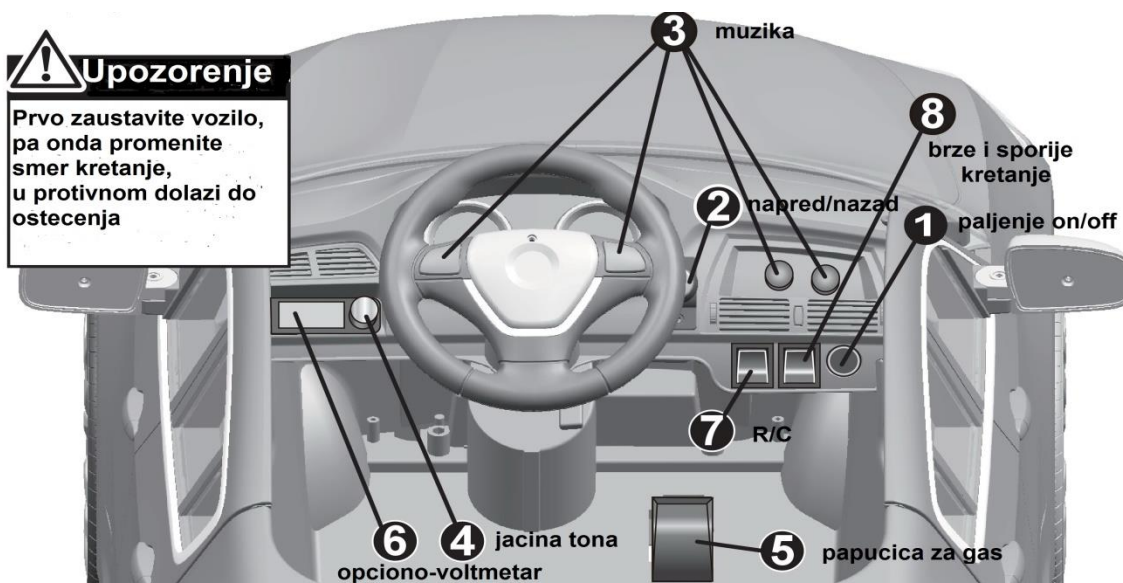

Ukoliko imate auto sa daljinskim upravljačem, to znaci da vas auto ima dva rezima rada:

1. vi upravljate autom / RC komanda
2. dete upravlja autom

Na komandnoj tabli auta imate dugme cijim okretanjem jedna funkcija isključuje drugu.- za manuelno upravljanje - položaj foot, za daljinsko upravljanje položaj RC. Namestite dugme na RC poziciji I na daljinskom upravljaču pritisnete poziciju on (on/off switch). Indikatorska lampica ce biti upaljena. Džojstike left-levo I right-desno koristite da pokrenete džip u željenom pravcu.

Namontirajte antenu I stavite dve baterije od 1.5V (nisu deo seta) u vas daljinski upravljač.

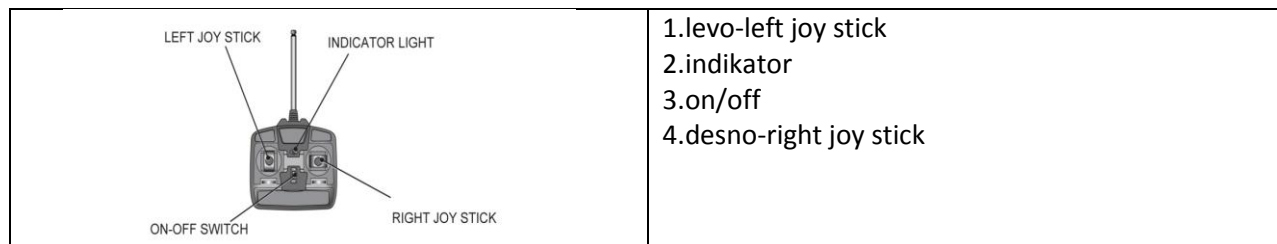

Uputstvo za montiranje – Auto za decu na baterije | 2017.

Ukoliko vas model auta radi na 2.4G (opciono), daljinski upravljac izgleda drugacije. Kontaktirajte prodavca radi dodatnog uputstva.

Na slici ispod je prikazano kako punite bateriju-auto drzati van domasaj dece:

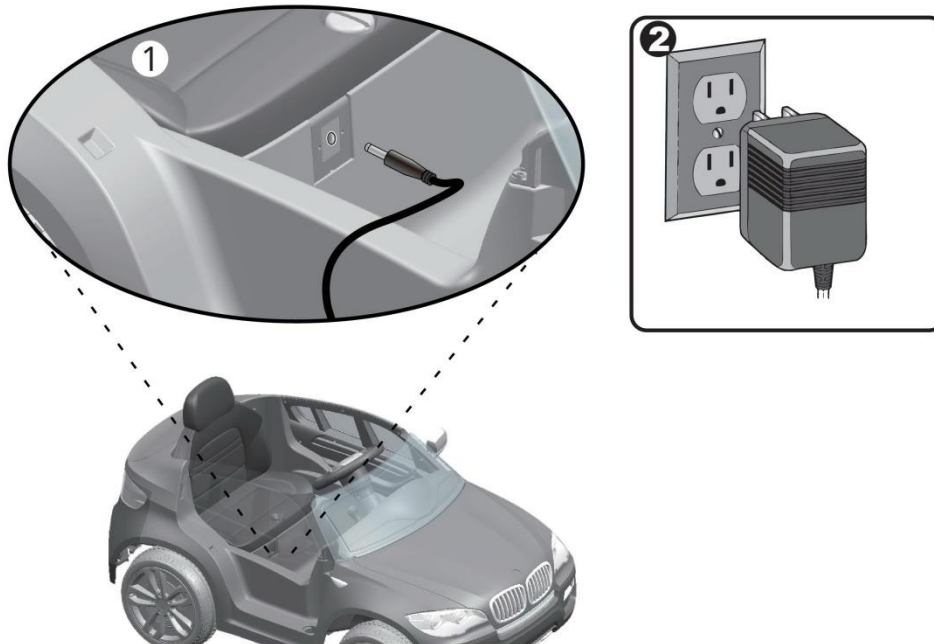

VOZILO NA BATERIJE

- Predviđeno za uzrast preko 3 god. starosti.
- Obavezno je nošenje zaštitne kacige prilikom vožnje.
- Montiranje i sastavljanje vozila isključivo vrši odrasla osoba.
- Punjenje baterije isključivo vrši odrasla osoba.
- Ova igračka sadrži delove poput kablova, motora, baterije i druge komponente za čije je održavanje i stalno proveravanje isključivo zadužena odrasla osoba.
- Molimo vas da uputstvo do kraja pročitate i da se detaljno pridržavate istog u cilju bezbedne i sigurne vožnje.
- Predviđeno je za igru i razonodu dece starije od 36 meseci.
- Korišćenje igračke dozvoljeno je isključivo u pratnji odrasle osobe.

Pre vožnje

- Postarajte se da vozilo uvek pre vožnje bude pregledano, da bi se izbegle eventualne nezgode.

- Proverite da li je vozilo kompletno namontirano.
- Proverite šrafove.
- Proverite sedišta, pogledajte da li je dobro podešeno i bezbedno.
- Naučite vaše dete kako da pravilno upravlja. Sa tim bi trebalo da budu upoznata sva deca koja žele da voze, deca iz susedstva i sl.

Bezbednost

- Vi ste dužni obezbediti detetu vožnju u sigurnom okruženju.
- Vožnja se odvija uz obavezno prisustvo odrasle osobe.
- Ne dozvolite deci kontakt sa punjačem i baterijom.
- Pobrinite se da dete ne dodiruje točkove i da druga deca nisu u blizini dok se vozilo kreće.
- Dok dete vozi obavezno nosi zaštitnu kacigu.
- Ukoliko model poseduje podesiv pojas, naučite dete kako da ga koristi, jer na taj način povećavate bezbednost.
- Dete sedi uvek na sedištu i obučeno je.
- Ne dozvolite da dete vozi bosonogo.
- Nikada ne bi trebalo da se voze dvoje ili više dece u vozilu koje je predviđeno za jedno dete.
- Imajte uvek i prvenstveno na umu detetovu bezbednost.
- Dete vozi samo u bezbednim oblastima.
- Nikada ne voziti u blizini javnih puteva, blizu stepeništa, bazena ili vode, tamo gde se vozilo može nakvasiti.
- Za vožnju se koriste suvi, tvrdi, betonirani, asfaltirani tereni, bezbedna dečja igrališta i sl.
- Ne preporučuje se vožnja po peskovitom, blatnjavom i mekanom tlu.
- Ne voziti po mokrom terenu ili terenu koji je pod nagibom.
- Ne voziti po kišovitom, vlažnom i maglovitom vremenu.
- Zapamtite – ovo je dečija igračka – namenjena za igru i razonodu dece starije od 36 meseci i sa ograničenjem težine (manje od 30 kg.). Ukoliko imate bilo kakve nedoumice u vezi sa sposobnošću vašeg deteta da rukuje igračkom , rukovodite se ličnim stavom , imajući u vidu da se motoričke

sposobnosti kod dece iz meseca u mesec razvijaju. Takođe dužni ste obezbediti detetu sigurnu vožnju u bezbednom okruženju.

Održavanje

- Vozilo održavajte suvom krpom.
- Strogo je zabranjeno prepravljati vozilo ili mu dodavati delove po svom nahođenju.
- Periodično proveravajte kablove, spojnice i sve veze na vozilu.
- Bateriju puni isključivo odrasla osoba.
- Ukoliko se vozilo naglo zaustavi ili uopšte neće da krene, proverite prvo da nije pregoreo osigurač. Osigurač od 15A se nalazi ispod sedišta.
- Punjenje je postavljeno ispod sedišta, proverite s vremena na vreme sve žice i kontakte.
- Obavezno zaustaviti vozilo pre nego se promeni smer napred - nazad, nikako u toku vožnje, to oštećuje vozilo.
- Pridržavajte se uputstva o maksimalnom opterećenju vozila.
- Pridržavajte se uputstva o starosnoj granici deteta.
- Obavezno isključite vozilo (off) kada se prestane sa vožnjom.
- U periodima kada se vozilo ne koristi duže vreme (npr. zimsko doba godine) potrebno je povremeno (minimum jednom mesečno) isprazniti akumulator i napuniti ga kako bi se održala funkcionalnost.

Rukovanje vozilom:

1. Uključite glavni prekidač (on/off) , pritisnite prekidač “napred/nazad” (forward/backward), za kretanje pritisnite nožnu pedal i vozilo ide u željenom smeru.
2. Kod modela sa daljinskim upravljačem potrebno je namestiti prekidač u željeni režim vožnje: “manual” za upravljanje putem papučice za gas ili “remote control” (“rc” ili “tc” kod nekih modela) za komandu putem daljinskog upravljača.
3. Kada se noga podigne sa nožne pedale vozilo se automatski zaustavlja.
4. Za kretanje unazad: uključite glavni prekidač (on/off), prekidač napred/nazad (forward/backward) stavite u poziciju nazad, vozilo ide unazad.
5. Dugmad na sredini volana su za zvuk (kod nekih modela potrebno je u volan staviti odgovarajuće baterije).

6. Objasnite detetu da vozilo ide dok se daje gas, a zaustavlja se tako što dete treba da podigne nogu sa papučice. Takođe ga naučite da nikada u toku vožnje ne pritiska prekidač napred/nazad (forward/backward), jer na taj način oštećuje vozilo.
7. Zabranite detetu da se u toku vožnje dok je auto u pokretu, igra prekidačem napred/nazad (forward/backward) koji određuje smer kretanja. Za promenu smer, auto mora da bude u fazi mirovanja.